

# ARITERM PELLETSSYSTEM

**ARITERM**

*Varmt och skönt.*



*kmp*

## ■ KMP PX21 - svensktillverkad pelletsbrännare 20 kW

KMP-brännaren är en svensktillverkad pelletsbrännare med egen design och konstruktion. Den är patenterad, P-märkt och uppfyller alla krav enligt certifieringsregler SPCR 0028.

Konstruktionen och materialvalet är gjort med tanke på lång livslängd och låga kostnader. Brännaren är tillverkad i rostfritt, syrafast och högtemperaturbeständigt stål. Den har inga rörliga delar.

### Effektiv förbränning

Förbränningen är effektiv. Brännarens konstruktion ger en förvärd förbränningsluft och därigenom en hög verkningsgrad. Detta ger den bästa och mest ekonomiska uppvärmning man kan tänka sig. "Förnyelsebar ekonomi"!

Elektrisk tändning är standard. Styrningen av brännaren är av senaste teknik. Ett programmerat elektronkort övervakar termostaten i pannan. Detta gör att pannan på ett så effektivt sätt som möjligt bibehåller temperaturen.

### Säkerhet

Brännaren är utrustad med flera, av varandra oberoende, säkerhetsfunktioner såsom: fallrör, överhettningsskydd och en övervakningssensor för flaman.

### Låg installationskostnad

Installationskostnaden är mycket låg. Brännaren är mycket enkel att installera och den framåtbrinnande principen gör att den passar i de flesta typer av pannor.

Aterförsäljare:

**SPC** Stockholm Pellet Center

Tel: 08-722 0025 Epost: [sales@spc-pellets.se](mailto:sales@spc-pellets.se) [www.spc-pellets.se](http://www.spc-pellets.se)

**ARITERM SWEDEN AB**

Flottiljvägen 15, 392 41 Kalmar  
Box 993 (Mötterudsvägen 5), 671 29 Arvika  
Tel 0771-44 28 50, [www.ariterm.se](http://www.ariterm.se)

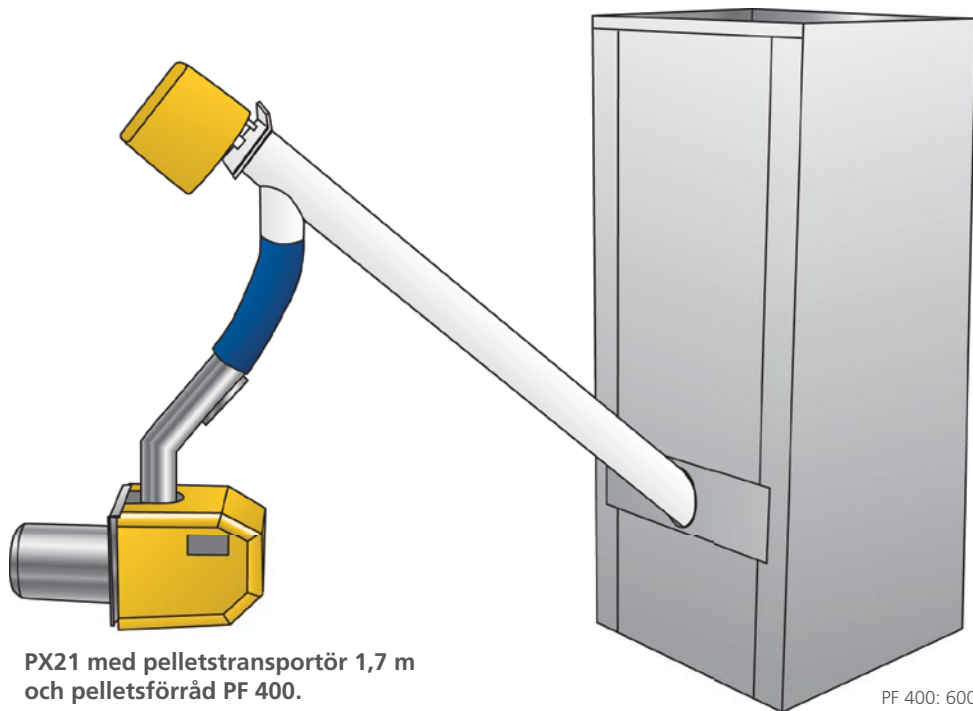

PX21 med pelletstransportör 1,7 m och pelletsförråd PF 400.

PF 400: 600 x 600 x 1500

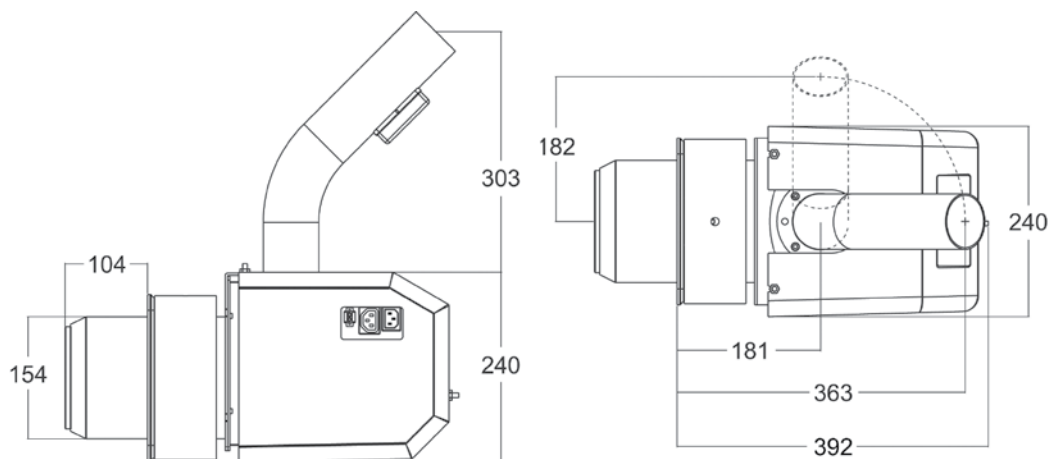

1. Brännarrör
2. Varmluftständning
3. Förbränningsfläkt
4. Anslutningskontakter
5. Elektronisk styrning
6. Fallrör med överhettningsskydd



*kmp*

**Vid leverans ingår:**

- Temperatursensor med kabel
- Anslutningskablage
- Monteringsstos
- Askkraka

**Tillbehör:**

- Pelletstransportör 1,7 m
- Pelletstransportör 2,3 m
- Pelletsförråd PF 400

		PX21
Art.nr		
Avgiven effekt i maxläge	kW	ca 20
Avgiven effekt i halvfartsläge	kW	ca 10
Eleffektförbrukning (medel under drift)	W	40
Förbränningsverkningsgrad	%	ca 90
Spänning		230 VAC
Vikt	kg	12